

44° Rally del Friuli e delle Alpi Orientali

28 - 29 - 30 Agosto 2008
Udine – Italia

- Organizzato dalla A.S.D. **Scuderia Friuli ACU**
- con la collaborazione dell' **A.C. di Udine**
- con il patrocinio della **Regione Friuli Venezia Giulia, Provincia di Udine, del Comune di Udine** e del **Comune di Cividale del Friuli**

prova valida per:

- Coppa d'Europa Rally FIA 2008-Regione Sud Ovest (Coefficiente 5)
- Coppa d'Europa Rally FIA 2008 per piloti - Regione Sud Ovest
- Campionato Italiano Rally 2008
- Mitropa Rally Cup 2008
- Campionato Triveneto
- Campionato Friuli Venezia Giulia
- Peugeot Competition Top
- Trofeo Grande Punto API IP Oro Diesel 2008
- Trofeo Opel 2008 – Coeff. 12
- C2 R.Trophy 2008
- 20° Challenge F.I.S.A.

REGOLAMENTO PARTICOLARE DI GARA

PREMESSA

Questo rally si svolgerà in osservanza al Codice Sportivo Internazionale (ed i suoi allegati), alle Prescrizioni Generali applicabili a tutti i Campionati FIA Rally, al Regolamento Sportivo dei Campionati FIA, alle prescrizioni del Regolamento Nazionale Sportivo, che sono complementari ai regolamenti FIA ed a questo Regolamento Particolare di Gara.

Le modifiche, gli emendamenti e/o i cambiamenti a questo Regolamento Particolare di Gara saranno rese note solamente a mezzo di circolari datate e numerate (emesse dal Comitato Organizzatore o dal Collegio dei Commissari Sportivi).

Questo Regolamento Particolare di Gara è fatto in accordo con il modello FIA, che è un allegato del Regolamento dei Campionati FIA Rally e delle Prescrizioni Generali per i Campionati FIA.

1. PROGRAMMA

Martedì, 29 Luglio 2008

- Data apertura iscrizioni

Sabato, 16 Agosto 2008

- Data chiusura iscrizioni

Venerdì, 22 Agosto 2008 - ore 18.00

- Data chiusura per ordine carburante

Da lunedì, 25 Agosto 2008

- Distribuzione del road book, numeri di gara, pubblicità obbligatoria e cartine presso la Scuderia Friuli ACU Viale Palmanova, 216 - Udine - Italy (+39.0432.603138 - +39.348.2580012)
dalle ore 9.00 alle ore 12.00 e dalle ore 15.00 alle ore 19.00
- Il Road book alternativo verrà consegnato assieme al road book della gara in quanto già fascicolato all'interno (fogli azzurri). Questo indica il percorso per raggiungere il successivo C.O. in caso di cancellazione della prova speciale.
- Il Road Book sarà disponibile presso la sede della Scuderia Friuli ACU, da Lunedì 25/08/08 per tutti gli equipaggi regolarmente iscritti ed in regola con il pagamento delle tasse. Il Road Book contiene una cartina generale del rally e le cartine particolareggiate delle Prove Speciali.
- Sarà inoltre disponibile: Road-Book Assistenza, Road-Book Shakedown.

Martedì, 26 Agosto 2008

- Primo giorno ricognizioni - dalle ore 8.00 alle ore 12.00 e dalle 14.00 alle 18.00

Mercoledì, 27 Agosto 2008

- Secondo giorno ricognizioni - dalle ore 8.00 alle ore 12.00 e dalle 14.00 alle 18.00

Sala Stampa e centro accrediti stampa - orari 19.00 - 20.00

C/o Astoria Hotel Italia, Piazza XX Settembre, Udine - Italy - tel. +39 0432

Giovedì, 28 Agosto 2008

- Verifiche Amministrative (regolamentate)
dalle ore 08.00 alle ore 13.00 - Zona Impianti Sportivi Cividale del Friuli - Udine - Italy
- Verifiche Tecniche (regolamentate), piombatura e punzonatura
dalle ore 08.30 alle ore 13.30 - Zona Impianti Sportivi Cividale del Friuli - Udine - Italy
- Shakedown
dalle ore 14.00 alle ore 18.30 - Loc. Cialla-Prepotto (UD) - Italy
- 1ª riunione del collegio dei CC.SS. - ore 18.00
- Pubblicazione elenco partenti 1ª Tappa - ore 19.30
presso l'Albo Ufficiale di Gara - Astoria Hotel Italia, Piazza XX Settembre - Udine - Italy
- Cerimonia di presentazione - Piazza Libertà - Udine - ore 20.30

Data ultima per completamento dati 2° conduttore

Venerdì, 29 Agosto 2008

- Incolonnamento partenza - Cividale del Friuli - Udine - dalle ore 10.45
- Orario partenza 1° equipaggio - ore 11.01 Piazza Duomo - Cividale del Friuli - Udine
- Arrivo prima tappa - primo equipaggio - ore 18.30 - Cividale del Friuli
- Pubblicazione elenco partenti 2ª Tappa - ore 20.30
presso l'Albo Ufficiale di Gara - Astoria Hotel Italia, Udine - Italy

Sabato, 30 Agosto 2008

- Orario partenza seconda tappa - primo equipaggio 10.01 - Zona Impianti Sportivi - Cividale del Friuli, Udine - Italy
- Arrivo finale primo equipaggio, ore 17.30 - Udine - Piazza Libertà
- Premiazioni immediatamente sul palco di arrivo - Piazza Libertà - Udine - Italy
- Verifiche finali - ore 18.00

Centro Assistenza Tecnica A.C. - Udine - Via Crispi, 17 - tel. +39 0432 504641

- Conferenza Stampa FIA - ore 18.30 Astoria Hotel Italia, Piazza XX Settembre, Udine - Italy
- Pubblicazione della classifica finale provvisoria - ore 20.30
presso l'Albo Ufficiale di Gara - Astoria Hotel Italia, Udine - Italy

1. DESCRIZIONE

1.1 Luogo e data del rally

Nome del Rally: 44° Rally del Friuli e delle Alpi Orientali

Ubicazione del Rally: Udine - Italy

Data del Rally: 28 - 29 - 30 Agosto 2008

1.2 Validità

Coppa d'Europa Rally FIA 2008-Regionale Sud Ovest (Coefficiente 5)

Coppa d'Europa Rally FIA 2008 per piloti - Regionale Sud Ovest

Campionato Italiano Rally 2008

Mitropa Rally Cup 2008

Campionato Triveneto

Campionato Friuli Venezia Giulia

Peugeot Competition Top

Trofeo Grande Punto API IP Oro Diesel 2008

Trofeo Opel 2008 – Coeff. 12

C2 R.Trophy 2008

20° Challenge F.I.S.A.

1.3 Visti

Visto FIA n° **6CESO/240708**

Visto ACI/CSAI n° **RM/96 del 01/07/2008**

1.4 Ubicazione della Direzione Gara e dell'Albo Ufficiale di gara

Astoria Hotel Italia

Udine, Piazza XX Settembre - Tel. +39 0432 505091

Telefoni (disponibili dal 28/08/08)

Direzione gara: + 39 0432 500755

Segreteria: + 39 0432 500851

fax + 39 0432 503789

Sala Stampa: + 39 0432 507264

Inforally: + 39 0432 507284

1.5 Ubicazione partenza ed arrivo del rally

Udine, Piazza Libertà

1.6 Ubicazione parco chiuso per ogni tappa

Cividale del Friuli - fine 1ª tappa

Udine, Via Mercato Vecchio - fine gara.

I concorrenti dovranno ritirare la loro vettura dal Parco Chiuso al termine del rally, 30' dopo l'esposizione della Classifica Finale provvisoria (in caso di ritardo i Concorrenti saranno informati con apposita comunicazione) e comunque dopo che le classifiche finali diverranno ufficiali in seguito alla decisione del Collegio dei Commissari Sportivi.

Oltre tale termine l'organizzatore non provvederà alla sorveglianza delle vetture.

1.7 Ubicazione del Parco Assistenza

Zona impianti sportivi Cividale del Friuli (UD) - Italy

1.8 Ubicazione della Sala Stampa

Astoria Hotel Italia - Udine, Piazza XX Settembre

Press Point:

area Istituto "Paolino d'Aquileia"

Cividale del Friuli (UD) - Italy

1.9 Tipo di fondo

100% asfalto

405,17 Km. totali (190,94+214,23)

12 (6 diverse) prove speciali (6+6)

203,64 Km. di prove speciali (93,34+110,30)

2. ORGANIZZAZIONE

2.1 Ente Organizzatore

A.S.D. Scuderia Friuli ACU - Lic. CSAI n. 16338

2.2 Indirizzi e Contatti

ASD Scuderia Friuli ACU - Viale Palmanova, 216 - 33100 UDINE - Italy

Tel. +39 0432 603138 - Fax +39 0432 524473

www.scuderiafriuli.com - E-mail: info@scuderiafriuli.com

2.3 Comitato Organizzatore

Presidente: Giorgio CROCE

Vice Presidente Mauro ZAMPARUTTI - Membro: Fabio CECOTTI

2.4 Commissari Sportivi			
Delegato FIA	Presidente	Robert LAGULHON	(F)
Delegato FIA	Commissario	Wilhelm SINGER	(A)
Delegato CSAI	Commissario	Giovanni GAZZARRINI 16901	(I)
2.5 Osservatori e Delegati			
Osservatore FIA		Franz LANDAUF	(A)
Osservatore C.S.A.I.		Rudy DAL POZZO	(I)
Delegati Tecnici C.S.A.I.		Gregorio MELI 23655	(I)
		Fernando MONTALI 16713	(I)
2.6 Ufficiali di Gara			
Direttore di Gara:		Marco FIORILLO LI16889	(I)
Direttore di Gara aggiunto:		Riccardo HEUSCH LI 80066	(I)
Commissari Tecnici:			
		Antonio BRESIL FVG 75302	(I)
		Roberto CASSETTA FVG 121789	(I)
		Carlo COSSIO FVG 22691	(I)
		Valter COIUTTI 37110	(I)
		Roberto DAL MAS FVG 21126	(I)
		Nello DORETTO FVG 31680	(I)
Verificatori Tecnici:			
		Edo NOACHIG UD200972	(I)
		Giovanni DI LUIGI PE98008	(I)
Verificatori Sportivi:			
		Milena INFANTI UD75243	(I)
		Jessica BURIN UD215448	(I)
		Massimiliano VERONA UD202758	(I)
		Nadia VANZIN PN27624	(I)
		Cristina DI BIASE 231762	(I)
Responsabile Verifiche Sportive:			
		Alessandro VIGNA UD75234	(I)
Segretaria di Manifestazione			
Segretaria del Collegio CC.SS.			
Addetti alle relazioni con i concorrenti			
		Eleonora RIZZI UD215911	(I)
		Mascia VEDOVATI BS49065	(I)
		Tiziano TONIAL FVG36374	(I)
		Jean FAUCHILLE	(F)
Responsabili della sicurezza			
Delegato ACI/CSAI per i percorsi C.I.R.			
		Fabrizio COMUZZI / Mauro BURIN	(I)
		Luciano TEDESCHINI	(I)
Medico di Gara			
SERVIZIO SANITARIO -			
Coordinatore radio-CRI Friuli V.G.			
		dr. Edoardo COVAZ FMSI11863	(I)
Commissari di percorso			
Servizio Cronometraggio:			
Coordinatore			
		Croce Rossa Italiana - sez. di Udine	(I)
Responsabile operativo			
		Fabio DI LENARDO	(I)
Compilatore delle classifiche			
		degli Automobile Club del Triveneto	(I)
Collegamenti Radio A.R.I. - Sezione di Udine			
		Federazione Italiana Cronometristi	(I)
Responsabile			
		Sandra Meret	(I)
		Bruno Lorenzini	(I)
		Marco Fiorillo	(I)
		Sergio CASCO	(I)

3. ISCRIZIONI

3.1 Date di apertura e chiusura

Apertura: Martedì 29 luglio 2008

Chiusura: Sabato 16 Agosto 2008

3.2 Modalità d'iscrizione

Coloro che desiderano partecipare al "44° Rally del Friuli e delle Alpi Orientali" dovranno far pervenire a

A.S.D. Scuderia Friuli ACU - Viale Palmanova 216 - 33100 Udine - ITALIA

la domanda di iscrizione allegata, debitamente compilata, entro le ore 24.00 del 16 Agosto 2008

Se la domanda è inviata a mezzo fax, l'originale dovrà pervenire entro il 25 Agosto 2008.

I dati relativi al secondo conduttore potranno essere compilati fino al 28 Agosto 2008.

3.3 Numero max iscrizioni accettate e classi

Il numero massimo di iscrizioni di concorrenti è fissato in 170, comprensivo di vetture storiche.

Qualora il numero delle domande di iscrizione fosse superiore a quelle previste, l'accettazione delle stesse sarà decisa con il seguente criterio di priorità:

1° grado: i piloti prioritari FIA "A"

2° grado: i piloti prioritari FIA "B"

3° grado:

- a) i piloti che si trovano, nelle classifiche provvisorie della COPPA FIA Europa-Regione Sud Ovest e del Campionato Italiano Rally, entro le prime 15 posizioni;
- b) i piloti che si trovano nelle classifiche provvisorie dei Trofei CIR di Gruppo in corso, entro le prime 5 posizioni;
- c) i piloti che si trovano nella classifica provvisoria della Mitropa Rally Cup 2008 entro le prime 10 posizioni

4° grado: gli altri conduttori secondo l'ordine progressivo stabilito in base alla data di spedizione delle domande d'iscrizione.

Vetture Produzione (gruppo N) - Classi di cilindrata :

- N0 : fino a 1150 cc
- N1 : da 1151 cc fino a 1400 cc, incluse le vetture R1A
- N2 : da 1401 cc fino a 1600 cc, incluse le vetture R1B
- N3 : da 1601 cc fino a 2000 cc
- N4 : oltre 2001 cc, incluse le vetture Super 2000

Vetture da Turismo (gruppo A) - Classi di cilindrata:

- A0 : fino a 1150 cc
- A5 : da 1151 cc fino a 1400 cc
- A6 : da 1401 cc fino a 1600 cc, incluse le vetture Super1600 e le vetture R2B
- A7 : da 1601 cc fino a 2000 cc, incluse le vetture Super2000 e le vetture R2C, R3C, R3T e R3D

Vetture Kit-Car

Vetture omologate come Kit-Car con classi di cilindrata 1400 e 1600, potranno essere accettate se sono anche conformi con l'art.255-6.2 "peso" dell'allegato J.

Vetture Turbo diesel

Le vetture turbo Diesel, due ruote motrici, sono ammesse con cilindrata geometrica fino a 2000 cc.

Vetture S1600

Per le vetture omologate in S1600, sarà possibile utilizzare degli "errata" scaduti, senza penalità.

Vetture Gruppo R

Vetture in conformità con gli articoli 260 e 260D dell'Annesso J al Codice Sportivo Internazionale 2008, appartenenti alle categorie:

- R1A : fino a 1400 cc
- R1B : da 1401 cc fino a 1600 cc
- R2B : da 1401 cc fino a 1600 cc
- R2C / R3C : da 1601 cc fino a 2000 cc
- R3T : fino a 1600 cc , turbo
- R3D : fino a 2000 cc, turbodiesel

3.4 Tasse d'iscrizione

3.4.1 Con la pubblicità facoltativa proposta dall'Organizzatore :

Concorrente persona fisica

a) Concorrente che iscrive 1 vettura di cilindrata fino a 1.400cc: **€ 850,00**

b) Concorrente che iscrive 1 vettura di cilindrata oltre 1.400cc: **€ 1.200,00**

Concorrente persona giuridica

c) Concorrente che iscrive 1 vettura di cilindrata fino a 1.400cc: **€ 1020,00**

d) Concorrente che iscrive 1 vettura di cilindrata oltre 1.400cc: **€ 1.440,00**

GLI SPAZI PUBBLICITARI IMMEDIATAMENTE DI FIANCO AI NUMERI DI GARA E LE TARGHE DEL RALLY APPARTENGONO ALL'ORGANIZZAZIONE. TALE PUBBLICITA' E' OBBLIGATORIA ED E' DESCRITTA NELL'ALLEGATO 4.

3.4.2 Qualora la pubblicità facoltativa proposta dall'Organizzazione venisse rifiutata, gli importi summenzionati verranno raddoppiati.

3.4.3 Le tasse di iscrizione delle domande spedite negli ultimi 10 giorni, rispetto al termine di chiusura, devono essere maggiorate del 20 %

3.4.4 Le maggiorazioni per l'eventuale spedizione della domanda di iscrizione negli ultimi 10 giorni rispetto al termine di chiusura delle iscrizioni o per la mancata accettazione della pubblicità dell'organizzatore possono essere versate entro il termine delle verifiche antegara.

3.4.5 Il Concorrente di un Equipaggio "Under 23" i cui due Conduuttori siano nati dopo il 1 gennaio 1985

beneficerà di una riduzione del 50% degli importi delle tasse d'iscrizione. Detta riduzione non si applica per la quota di cui al punto 3.4.2.

3.4.6 Per i Concorrenti stranieri le tasse di iscrizione saranno ridotte del 50%.

Per i Concorrenti stranieri iscritti alla Mitropa Rally Cup 2008, la tassa d'iscrizione è gratuita.

3.5 Modalità di pagamento

La domanda di iscrizione non sarà accettata se non accompagnata dalla tassa di iscrizione o da una ricevuta rilasciata dalla A.S.N. del concorrente.

La tassa dovrà essere versata entro il 16 Agosto 2008:

- inviando assegno intestato a ASD Scuderia Friuli ACU alla segreteria;
- a mezzo bonifico sul conto corrente bancario della A.S.D.Scuderia Friuli ACU presso la Banca di Cividale SPA-fil. Udine – Via Marsala, **IBAN IT 48 C 05484 12302 044570420717**, con causale -Tassa d'iscrizione al 44° Rally del Friuli e delle Alpi Orientali - e indicazione del concorrente e dell'equipaggio.

3.5.1 La tassa d'iscrizione comprende:

- n. 1 Regolamento;
- n. 1 set di Road Book;
- n.1 Road Book Shakedown
- n. 1 Road Book assistenza;
- n. 1 Road Book Alternativo;
- n. 1 Targa del rally;
- n. 1 Guida Rally;
- n. 1 Targa assistenza;
- n. 1 adesivo per le ricognizioni;
- iscrizione allo Shakedown;
- n. 1 serie di placche con numeri di gara;
- n. 4 Pass.

3.5.2 La richiesta d'ulteriore materiale:

- Targhe Auxiliary (al prezzo di € 100,00 cad)
 - Road Book (al prezzo di € 60,00 la coppia)
 - Rally Guide (al prezzo di € 10,00 cad)
- dovrà pervenire entro Mercoledì 27 agosto 2008.

3.6 Rimborsi

La tassa di iscrizione verrà rimborsata :

- ai concorrenti la cui iscrizione non sia accettata
- nel caso in cui il Rally non abbia luogo

4. ASSICURAZIONE

L'Organizzatore dichiara che il rally sarà munito delle autorizzazioni amministrative (prefettizie) e delle coperture assicurative (R.C.T. del Comitato Organizzatore, R.C. danni fra conduttori, R.C. per danni provocati ai concorrenti, ecc.) richieste dalla legge italiana e dalla C.S.A.I.

L'assicurazione contro i rischi di responsabilità Civile verso terzi (Legge 24.12.1969, n.990) sarà stipulata con i massimali di € 5.170.000,00 comprese condizioni aggiuntive A e B.

La copertura assicurativa avrà inizio dalle ore 07.00 di giovedì 28 Agosto 2008, e cesserà alla fine del Rally o al momento del ritiro o dell'esclusione.

La polizza di assicurazione non solleva i concorrenti dalla responsabilità verso eventuali terzi passeggeri a bordo della propria vettura.

Il Comitato declina inoltre ogni responsabilità in conseguenza all'infrazione di leggi e regolamenti da parte dei concorrenti, i quali saranno i soli responsabili verso le Autorità competenti.

Il Comitato declina inoltre ogni responsabilità in caso di cataclismi, frane, manifestazioni, vandalismi che potessero provocare vittime e danni agli occupanti le vetture iscritte. Tutte le conseguenze (materiali, penali e sportive) dovranno essere sopportate dagli stessi concorrenti.

In caso di incidente con solo danni materiali o semplice ritiro, il concorrente dovrà informare al Controllo Orario successivo e preparare una comunicazione scritta alla Direzione Gara prima della fine della tappa.

Nel caso di incidente con danni a terzi, l'equipaggio dovrà richiedere soccorso agli equipaggi che seguono utilizzando la croce rossa e rimanere sul posto fino all'arrivo degli stessi in accordo con le Prescrizioni Generali FIA.

Nel caso il concorrente non ottemperasse a questa disposizione i Commissari Sportivi possono applicare al concorrente una penalità che può arrivare fino all'esclusione dalla gara.

- Punto di controllo per i danni alle vetture = CONTROLLO PUNZONATURA PNEUMATICI

5. PUBBLICITA'

E' permesso ai concorrenti di apporre qualsiasi pubblicità sulla loro vettura, sempre che:

- sia permessa dalla legge italiana e dai regolamenti FIA;
- non sia contraria alla morale e al buon costume ;
- non sia applicata negli spazi riservati ai numeri di gara e alle targhe del rally ;
- non impedisca la vista dell'equipaggio attraverso i vetri.

La pubblicità fornita dall'organizzatore è indicata nell'allegato 4.

Gli spazi pubblicitari che si trovano immediatamente sopra e sotto i numeri di gara e quelli disponibili sulle targhe del Rally sono riservati alla pubblicità dell'Organizzatore.

I concorrenti non possono rifiutare la suddetta pubblicità obbligatoria.

I concorrenti che accettano la pubblicità facoltativa dell'Organizzatore dovranno riservare gli spazi indicati sull'appendice 4.

6. NUMERI DI GARA - TARGHE E PLACCHE

Assegnazione numeri di gara

L'assegnazione dei numeri di gara sarà effettuata rispettando il seguente ordine in base all'ordine della classifica del campionato in corso:

- piloti prioritari FIA "A" e FIA "B";
- piloti prioritari C.S.A.I. 1° e 2° elenco internazionale compresi nella classifica provvisoria del Campionato Italiano Rally: in base all'ordine della classifica parziale del campionato stesso, senza distinzioni di elenco;
- piloti prioritari C.S.A.I. 1° elenco internazionale non compresi nella classifica parziale del Campionato Italiano Rally;
- piloti prioritari C.S.A.I. 2° elenco internazionale non compresi nella classifica parziale del Campionato Italiano Rally;
- piloti della Classe Super 2000 e Super 1600 cc, indipendentemente dall'eventuale priorità di appartenenza;
- piloti con priorità nazionale di altra A.S.N.;
- per le successive assegnazioni si procederà con il seguente ordine di classe:
N4 - A7 - N3 - A6 - A5 - N2 - A0 - N1 - N0 .
- i conduttori prioritari perdono il diritto di priorità se conducono vetture delle classi:
N0, N1, N2, N3, A0, A5, A6. (sono esclusi dalla presente disposizione i Conduttori che partecipano, nell'ambito della classe A6, con vetture Super1600 e R2B)

All'interno di ogni serie l'ordine è lasciato alla discrezione dell'Organizzatore.

L'ordine di partenza è stabilito in conformità con il Regolamento FIA del Campionato Rally Europeo e con il Campionato italiano.

L'ordine di partenza iniziale resterà invariato finché non sarà stato effettuato almeno il 10% del chilometraggio totale e delle prove speciali.

L'ordine di partenza delle tappe successive sarà determinato in funzione della classifica provvisoria stabilita alla fine della tappa precedente.

Gli Organizzatori forniranno ad ogni equipaggio il seguente materiale che dovrà essere fissato sulle vetture nelle posizioni indicate:

- Due pannelli per le portiere anteriori di 67 cm.lung.Su 17 cm.alt.,di cui 1 cm.di bordo bianco. Ciascuno di questi pannelli comprenderà obbligatoriamente sulla parte anteriore uno spazio di 15 cm.x 15 cm. che sarà riservato al numero di gara dell'equipaggio. Nel caso in cui il numero di gara fosse superiore a 99, questo spazio potrà essere allargato.Le cifre, di un'altezza di 14 cm.e con tratti larghi 2 cm., saranno in giallo fosforescente (PMS 803) su fondo opaco di colore nero. Il resto del pannello della portiera sarà riservato all'organizzatore. Ogni pannello sarà applicato in orizzontale sul bordo d'attacco di ogni portiera anteriore, il numero sul davanti. La cima del pannello dovrà trovarsi fra 7 e 10 cm.al di sotto dellimita inferiore di finestrino. Nessun segnale, oltre alla livrea della vettura, potrà essere piazzato a meno di 10 cm. dal pannello.
- Un pannello per vetro posteriore massimo di 30 cm larg.x 10 cm.alt.riservato all'organizzatore. Questo pannello sarà montato in cima al vetro posteriore, centrato, a sinistra o a destra, come indicato nel Regolamento Particolare. Uno spazio adiacente di 15 cm2 conterrà il numero di gara su un'altezza di 14 cm. in arancione fosforescente (PMS 804) su fondo chiaro. Questo numero potrà essere visibile dalla parte posteriore, ad altezza d'occhio.
- Due numeri da apporre sui finestrini laterali posteriori di 25 cm.di altezza, di una larghezza di tratto di almeno 25 mm., di color arancione fosforescente (PMS 804), eventualmente catarifrangente. Questi numeri dovranno essere posizionati in cima ai finestrini laterali posteriori insieme al nome del pilota.
- Un pannello da tetto 50 cm.larg.x 52 cm.alt.sarà installato sul tetto, la cima orientata verso la parte anteriore della vettura. Un numero di gara nero opaco 5 cm.larg.x 28 cm.altapparirà su fondo bianco opaco 50 cm.larg.x 38 cm.alt., in conformità con l'art.9 BIS.1.4 Annuario CSAI.
- Parte anteriore:un pannello che si possa inserire in un rettangolo di cm.43 larg.x 21 cm.alt.sul quale figurerà il numero di gara.

Nomi del Pilota e del Copilota:

Il nome del pilota e la bandiera della sua nazionalità (secondo il passaporto) dovranno apparire sul finestrino laterale posteriore dei due lati della vettura, sotto il numero di gara. Il cognome del pilota dovrà essere scritto:

- in caratteri Helvetica, la prima lettera del nome maiuscola e minuscola le altre;
- in bianco su fondo chiaro;
- su un'altezza di 10 cm. con una larghezza di tratto di 1,5 cm.

Oltre agli elementi menzionati, i nomi del pilota e del copilota e le loro bandiere nazionali, dovranno ugualmente apparire sui parafranghi laterali della vettura.

Non verranno verificate le vetture che non avranno ottemperato a quanto sopra.

7. PNEUMATICI

L'interno dei pneumatici (spazio compreso tra il cerchio e la parte interna del pneumatico) può essere riempito solamente con aria; è vietato l'impiego di qualsiasi dispositivo o prodotto che permetta ai pneumatici di conservare le loro prestazioni con una pressione interna o inferiore alla pressione atmosferica.

Punzonatura dei pneumatici

La punzonatura dei pneumatici è obbligatoria per tutti i concorrenti, per tutta la durata del Rally, con le modalità previste dalle Prescrizioni Generali Rally 2008 della FIA.

Sostituzione dei pneumatici

La sostituzione dei pneumatici è autorizzata in tutti i parchi assistenza del Rally.

Ruota di scorta

Tutte le vetture potranno essere equipaggiate di un massimo di 2 ruote di scorta.

8. CARBURANTE

In Italia, la quantità massima di piombo autorizzata nella benzina è di 0,15 gr./l.

Verranno annullati i refuelling dopo il Service "C" della prima tappa e il Service "F" della seconda tappa pertanto tutte le vetture dovranno avere un'autonomia per poter percorrere almeno 114,30 Km. di cui 55,15 di prove speciali.

I concorrenti dovranno utilizzare esclusivamente carburante WLADOGAS, fornito dalla ditta SOLDA' Vladimiro S.p.S., rispondente alle caratteristiche fissate dalla FIA e dalla CSAI.

Sono previsti due tipi di carburante:

- **Wladogas 98Rally08**, venduto al prezzo di € 2,676/litro, per le vetture delle classi N0-N1-N2-N3

- **Wladogas 102Rally03**, venduto al prezzo di € 3,576/litro, per le vetture delle classi N4-A0-A5-A6-A7.

I concorrenti con vetture delle classi N0-N1-N2-N3 possono utilizzare anche carburante Wladogas 102Rally08.

I Concorrenti stranieri hanno l'obbligo dell'uso del carburante Wladogas.

La ditta SOLDA' Vladimiro S.p.A. fornirà a titolo oneroso, previa richiesta degli interessati, il carburante necessario alle regolazioni tecniche del motore.

8.1 Modalità d'ordine

Ogni concorrente dovrà ordinare, compilando l'apposito modulo, a SOLDA' Vladimiro S.p.A. – via Pasubio, 30 - 36051 Creazzo (VI) Tel. +39 0444 232300 - Fax +39 0444 232323 www.wladoil.com la quantità di carburante necessaria per lo svolgimento del rally.

La prenotazione e la conferma dell'avvenuto pagamento del carburante richiesto dovranno pervenire alla ditta SOLDA' Vladimiro S.p.A. entro le ore 18.00 di Venerdì 22 Agosto 2008.

Entro 15 giorni dalla data di effettuazione della gara, la ditta SOLDA' Vladimiro S.p.A. restituirà l'importo corrispondente all'eventuale carburante non ritirato.

8.2 Distribuzione durante il rally

La ditta SOLDA' Vladimiro distribuirà il carburante necessario per lo shakedown presso il parco assistenza, dalle ore 13.30 alle ore 16.30 di Giovedì 28 agosto 2008.

Il carburante per le altre fasi della gara verrà distribuito esclusivamente e direttamente nel serbatoio delle vetture da gara, nel sito predisposto dall'Organizzatore all'uscita del parco assistenza ed indicato nel Road Book, che sarà presidiato da nuclei antincendio.

La zona di rifornimento è segnalata mediante un cartello riportante il simbolo di un bidone di benzina di colore Blu.

E' proibito effettuare qualsiasi operazione all'interno della zona di rifornimento da chi non è direttamente interessato al veicolo partecipante. E' raccomandato che i meccanici indossino abbigliamento resistente al fuoco. La responsabilità del rifornimento incombe alla sola ditta Vladimiro SOLDA' SpA, distributrice del carburante unico.

Il motore del veicolo deve essere spento durante l'intera operazione di rifornimento. E' raccomandato che l'equipaggio resti al di fuori della vettura nel corso del rifornimento.

Nel caso in cui questo rimanga a bordo della vettura, le cinture di sicurezza devono essere slacciate.

Nel caso in cui il motore non dovesse avviarsi, la vettura potrà essere spinta al di fuori della zona di rifornimento senza incorrere in penalità. Potrà essere utilizzata una batteria ausiliaria immediatamente dopo l'uscita di detta zona.

Al fine di ottimizzare le operazioni di rifornimento, durante le verifiche tecniche ante gara, verrà consegnato un bollino di colore:

- giallo per benzina Wladogas 102 Rally08
- verde per benzina Wladogas 98 Rally08

che un incaricato apporrà sul vetro anteriore della vettura, in alto a sinistra.

Nella zona di rifornimento la velocità massima è di 5 Km/h

Gli equipaggi stranieri che non utilizzano il carburante Wladogas (vetture Diesel), dovranno eseguire le operazioni di rifornimento nell'area adibita a tale operazione.

9. TEST

9.1 Dopo l'apertura delle iscrizioni non è consentito effettuare sul percorso di gara test di pneumatici, o altro, PENA L'ESCLUSIONE.

9.2 Tests vetture non compresi nei programmi di gara

A partire dalla data di apertura delle iscrizioni non è autorizzato lo svolgimento di tests nella provincia interessata dal percorso di gara. Ai Conducenti che contravverranno alla presente disposizione sarà preclusa la partecipazione alla gara.

9.3 Tests pneumatici

Dopo l'apertura delle iscrizioni non è consentito effettuare sul percorso delle prove speciali, pena l'esclusione, test di pneumatici.

10 RICOGNIZIONI

10.1 Condizioni di effettuazione

Le ricognizioni, limitate sia nel numero dei passaggi sia nella durata, sono organizzate in conformità con le prescrizioni generali FIA 2008.

10.1.1 Adesivi di ricognizione:

al momento del ritiro del Road-Book, sarà consegnato, agli equipaggi iscritti, un adesivo "R" con il numero di gara assegnato da apporre al parabrezza anteriore dichiarata per le ricognizioni.

10.1.2 Tabella di ricognizione:

dovrà essere siglata ad ogni inizio di prova speciale, dall'incaricato al controllo, conservata e consegnata alle verifiche sportive.

10.1.3 Scheda di ricognizione:

la scheda per le ricognizioni dovrà essere presentata ad ogni richiesta degli incaricati dei controlli e delle Autorità di Polizia e comunque dovrà essere applicata all'interno della vettura in modo ben visibile dall'esterno.

10.2 Programma

Per tutti i Concorrenti iscritti le ricognizioni sono autorizzate nei giorni di martedì 26 e mercoledì 27 agosto 2008; Orari: mattino dalle ore 08.00 alle ore 12.00, pomeriggio dalle ore 14.00 alle ore 18.00.

Le ricognizioni potranno essere effettuate con un massimo di tre passaggi per ogni prova speciale.

Durante le ricognizioni dovrà essere rispettato scrupolosamente il Codice della Strada, ed eventuali ordinanze locali; le vetture da ricognizione devono, ovviamente, essere coperte dall'assicurazione prevista dalla legge; nessuna responsabilità potrà essere imputabile all'Organizzatore.

10.3 Restrizioni nazionali e/o particolari

10.3.1 Vetture per le ricognizioni:

dovranno essere utilizzate vetture di serie con le seguenti caratteristiche:

- vettura dovrà essere di un solo colore, senza pubblicità o adesivi, ecc.;
- il motore dovrà essere di serie (conforme al regolamento di Gruppo N);
- il cambio dovrà essere di serie (conforme al regolamento di Gruppo N);
- lo scarico dovrà essere di serie e il limite del rumore dovrà essere conforme al limite di rumorosità previsto in Italia;
- le sospensioni dovranno essere conformi al regolamento di Gruppo N;
- è autorizzata l'adozione di protezioni inferiori (conformi al regolamento di Gruppo N);
- è autorizzato il montaggio di cinture di sicurezza in acciaio conformi all'Annesso J (art. 253. da 8.1 a 8.4);
- sono autorizzate le cinture di sicurezza a quattro punti di colore simile all'interno della vettura;
- sono autorizzati i sedili di tipo avvolgente di colore simile a quello dell'interno della vettura;
- sono autorizzati due fari supplementari omologati nel rispetto delle norme del codice della strada;
- i cerchi sono liberi nel rispetto dell'Allegato J del Gruppo N e dovranno essere equipaggiati con pneumatici stradali di serie omologati per l'asfalto;
- gli equipaggi potranno utilizzare un sistema di inter-comunicazione "leggero" (senza casco).

10.3.2. Controlli

L'Organizzazione e la C.S.A.I. effettueranno a mezzo di Ufficiali di Gara o loro incaricati, controlli lungo il percorso di gara sia prima che dopo la consegna del road-book; questi saranno riconoscibili da una casacca gialla con scritta "COMMISSARIO".

I controlli e le contestazioni operate da Pubblici Ufficiali sono valide a tutti gli effetti per l'irrogazione di sanzioni sportive.

10.3.3 Sanzioni

Il conduttore che dovesse essere segnalato per avere commesso un'infrazione alla regolamentazione delle ricognizioni sarà sanzionato come segue dal Direttore di Gara:

Tipologia delle infrazioni	Tipologia dei conduttori	Tipologia dei conduttori
	a) Conduttori prioritari FIA e CSAI, iscritti al Campionato Italiano Rallies	b) Tutti gli altri conduttori
1) Infrazioni commesse durante il periodo previsto per le ricognizioni regolamentate	1a) - 3 minuti di penalità - ammenda di 5.000,00 €	1b) - 2 minuti di penalità - ammenda di 2.000,00 €
2) Infrazioni commesse nel periodo antecedente le ricognizioni regolamentate e comunque fuori dal periodo del loro svolgimento	2a) - non ammissione alla gara - ammenda di 15.000,00 € - nei casi più gravi: sospensione delle licenze da uno a sei mesi (preceduta dalla sospensione cautelare)	2b) - non ammissione alla gara - ammenda di 5.000,00 € - nei casi più gravi: sospensione delle licenze da uno a sei mesi (preceduta dalla sospensione cautelare)

Nelle tipologie delle infrazioni 1) e 2) sono comprese anche le infrazioni commesse dai conduttori non iscritti alla gara.

I reclami contro le sanzioni per violazione della regolamentazione delle ricognizioni devono essere presentati al Direttore di Gara o a un suo incaricato nei 30' successivi alla notifica del provvedimento ed esaminati dal Collegio dei Commissari Sportivi entro il termine di chiusura delle verifiche ante gara.

In caso di recidiva i conduttori non saranno ammessi alla partenza e saranno deferiti al Giudice Sportivo per l'adozione del provvedimento della sospensione delle licenze.

Le ammende comminate per violazione delle norme relative alle ricognizioni dovranno essere versate all'Organizzatore - che le incamererà a titolo di rimborso per il servizio di controllo svolto - prima della partenza della gara, pena la non ammissione alla stessa e la richiesta di deferimento al Giudice Sportivo da parte del Collegio dei Commissari Sportivi.

10.4 Sistema di controllo della Velocità

A cura delle forze dell'ordine (Autovelox).

11. VERIFICHE AMMINISTRATIVE

11.1 Ubicazione

Zona Impianti Sportivi - Cividale del Friuli (UD)

11.2 Programma

Giovedì 28 Agosto 2008 - dalle ore 08.00 alle ore 13.00

11.3 Documenti da presentare

L'equipaggio al completo dovrà presentarsi alle verifiche presentando i seguenti documenti: licenza Concorrente e Conduttori, patente di guida, carta di circolazione della vettura, certificato medico (per piloti CSAI), nulla osta ASN (se prevista) per piloti stranieri.

12. VERIFICHE TECNICHE, PIOMBATURA E PUNZONATURA

12.1 Ubicazione

Zona Impianti Sportivi - Cividale del Friuli (UD)

12.2 Programma

Giovedì 28 Agosto 2008 - dalle ore 08.30 alle ore 13.30

12.2.1 Controllo dei caschi e dell'equipaggiamento dei piloti

Il controllo dei caschi e dell'abbigliamento ignifugo verrà effettuato durante le verifiche tecniche che si svolgeranno come previsto dal programma ed a cui tutti gli equipaggi partecipanti dovranno presentarsi al completo con la propria vettura, secondo gli orari di convocazione individuale che saranno comunicati all'atto del ritiro del road book.

Ogni ritardo di oltre 15 minuti sull'orario di verifica previsto, ma nei termini stabiliti dal programma, verrà penalizzato dalla Direzione di Gara con un'ammenda di € 52,00.

La partenza sarà rifiutata a tutti gli equipaggi che si presenteranno alle verifiche tecniche (e/o sportive) al di fuori dei limiti previsti dal RpG, salvo nei casi di forza maggiore riconosciuti come tali dai Commissari Sportivi.

12.3 Regolamentazione Nazionale

Modifiche consentite e/o prescrizioni:

è consentita l'adozione di protezioni nella parte inferiore delle vetture a condizione che:

- a) siano effettivamente delle protezioni;
- b) rispettino l'altezza dal suolo;
- c) siano smontabili;
- d) siano concepite esclusivamente e specificatamente per proteggere i seguenti elementi: motore, radiatori, sospensioni, cambio di velocità, serbatoi, trasmissione, scarico.

Il limite di rumorosità delle vetture è fissato in 98 Dba da rilevarsi come segue:

- a) veicolo fermo, motore a 3800 giri/min., suolo asciutto, superficie rigida (senza erba, neve ecc.);
- b) il fonometro dovrà essere posto secondo le seguenti indicazioni:
angolo di 45° tra l'asse del tubo di scarico ed il fonometro, ad una distanza di 50 cm. dalla fine del tubo di scarico. Se l'asse dello scarico non è posto orizzontale il fonometro dovrà essere posto all'altezza dell'asse di uscita dello scappamento.

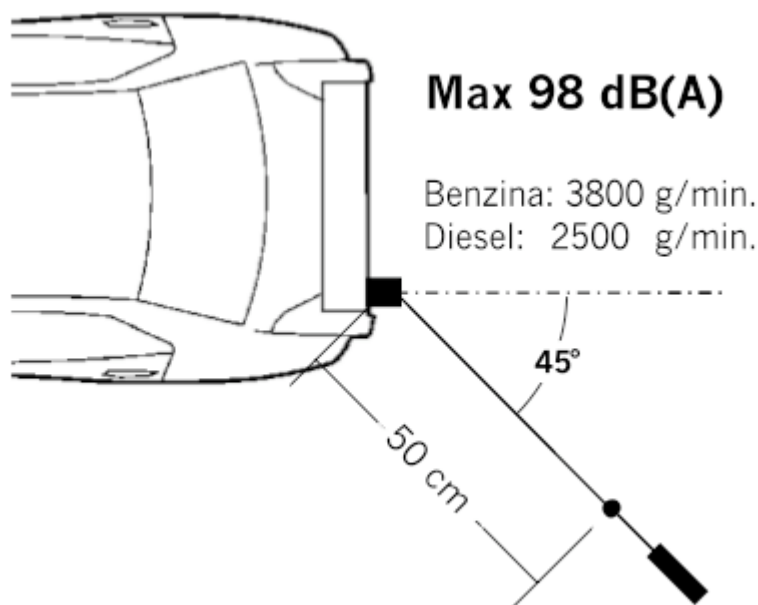

c) saranno effettuate tre misurazioni e la media sarà il risultato definitivo.

Vetri/pellicole adesive (Annesso J art.253-11)

I vetri devono essere certificati per l'uso stradale; la loro Punzonatura farà fede. Il parabrezza dovrà essere sostituito da vetro stratificato. E' obbligatoria l'utilizzazione di pellicole antideflagranti, traslucide e incolori sui vetri laterali.

Sono ammesse pellicole argentate o "fumés"

Identificazione dell'equipaggio. Ogni conduttore dovrà fornire due foto tessere recenti di cm.4x4. In sede di consegna del road-book saranno applicate alla «scheda di identità dell'equipaggio» che dovrà essere esposta

all'interno del vetro posteriore laterale, lato 1° conduttore, a partire dallo «Shakedown» e per tutta la durata della manifestazione.

Bandiere di segnalazione lungo il percorso delle prove speciali-procedure d'uso:

"Lungo il percorso delle Prove Speciali devono essere usate le bandiere rosse per segnalare l'arresto della Prova Speciale o della gara (in dotazione soltanto presso i punti radio) e le bandiere gialle per segnalare agli 8 equipaggi in transito una situazione di pericolo.

Se l'utilizzazione delle bandiere dovesse rendersi necessaria, la procedura di utilizzazione deve essere la seguente:

- a) le bandiere gialle possono essere date in dotazione a tutte le postazioni dei Commissari di Percorso;
- b) le bandiere rosse devono essere disponibili presso ogni punto radio;
- c) le bandiere rosse possono essere esposte soltanto su disposizione del Direttore di Gara. La loro esposizione deve interessare tutti i punti radio precedenti l'incidente o l'interruzione. L'orario della loro esposizione deve essere annotato e comunicato ai Commissari Sportivi a cura del Direttore di gara;
- d) gli equipaggi ai quali è esposta la bandiera rossa devono immediatamente rallentare la velocità e seguire le istruzioni dei Commissari di Percorso o dei conduttori delle vetture di soccorso o di servizio che dovessero incontrare. Il mancato rispetto di queste disposizioni può comportare l'adozione di penalità da parte del Collegio dei Commissari Sportivi;
- e) agli equipaggi ai quali è esposta la bandiera rossa deve essere assegnato un tempo forfaitario secondo quanto stabilito dalla normativa F.I.A.

13. SHAKEDOWN (obbligatorio per i Concorrenti verificati, iscritti al Campionato Italiano Rally)

13.1 Concorrenti ammessi

Sono ammessi a partecipare allo shakedown tutti i Concorrenti in regola con le tasse d'iscrizione. La vettura dovrà avere applicate le placche ed i numeri di gara. I Conducenti stessi dovranno indossare l'abbigliamento ignifugo ed i caschi. Alla consegna del Road-Book verrà dato un allegato con indicate tutte le informazioni utili relative al percorso del Test e la sua ubicazione.

13.2 Ubicazione

Loc. Ciolla- Comune di Prepotto-Udine Italy

13.2.1 Assistenze zona shakedown

dovranno essere limitate ad un furgoncino o ad una vettura per ogni equipaggio e dovranno essere posizionate lungo il bordo strada, secondo le indicazioni degli Ufficiali di Gara preposti. La distanza fra la zona dello shakedown ed il parco assistenza di Cividale è di circa 5 chilometri

13.2.2 E' vietato il rifornimento di carburante nella zona assistenza shakedown; questo dovrà avvenire solamente nella zona rifornimento del parco assistenza di Cividale.

13.3 Orario

Giovedì, 28 Agosto 2008 - dalle 14.00 alle 18.30

14. PARTENZA DEL RALLY

14.1 Orario pubblicazione elenco dei partenti

Giovedì 28 Agosto 2008 - ore 19.30

presso l'Albo Ufficiale di Gara - Astoria Hotel Italia - Udine

14.2 Cerimonia di partenza

Tutte le vetture dovranno essere condotte all'incolonnamento per la Cerimonia di partenza, Via Vittorio Veneto - Udine, dalle ore 20.15 di Giovedì 28 Agosto 2008, per numero progressivo di gara.

La partecipazione alla cerimonia di partenza che si svolgerà in Piazza Libertà - Udine, alle ore 20.30 di Giovedì 28 Agosto 2008 è **obbligatoria** per tutti gli equipaggi.

14.3 Parco Partenza

Non è previsto un parco partenza.

14.4 Partenza Ufficiale

Venerdì 29 Agosto 2008 - h. 11.01'

Piazza Duomo - Cividale del Friuli Udine

Per tutta la durata della gara, l'ora ufficiale sarà quella del sistema Global Positioning System, ottenuta con stazione Trimble Navigation modello 4600, con azzeramento della deriva eseguito nel Novembre 2002.

In caso di difetto, sarà usato il sistema DCF77, rilevato con apparecchio Digitech Synchro.

Sarà a disposizione presso la Direzione Gara il riferimento dell'orario, costituito da cronometro Longines TL3000 II B n° di serie A031 010, con base tempi termocompensata, precisione di 0,1 ppm e azzeramento della deriva eseguito nel Novembre 2002.

Tutti i cronometri in uso alla manifestazione sono sincronizzati su tale riferimento.

Sistema di emergenza

Su ogni IPS e FPS sarà presente anche un orologio di emergenza, anche questo sincronizzato con tale riferimento.

I cronometri in uso saranno esclusivamente quelli omologati dalla FIS/IOC.

14.4.1 Ora di partenza

L'ora esatta di partenza figura sulla tabella di marcia di ciascun equipaggio.

14.4.2 Intervallo tra le partenze

Le partenze verranno date con vetture ferme e motore in moto a partire dalle ore 11.01 del giorno venerdì 29 Agosto 2008 secondo l'ordine e l'orario di partenza predisposto dal Direttore di Gara e con l'intervallo di 1 minuto primo tra una vettura e l'altra, salvo per i piloti prioritari FIA che partiranno a 2 minuti. Per l'intervallo di partenza della seconda tappa, sarà seguita la regola "Coppa Europa Rally" Art. 5.2.

Ogni ritardo imputabile all'equipaggio nella presentazione alla partenza del rally, o di una tappa, o di una sezione, sarà penalizzata in ragione di 10" per ogni minuto e frazione di minuto di ritardo. Un ritardo superiore a 15' comporterà la non ammissione alla partenza.

15. SVOLGIMENTO DEL RALLY

15.1 Sostituzione tabelle di marcia durante il rally

Ad ogni concorrente verrà consegnata una tabella di marcia seguendo lo standard FIA e verranno cambiate al termine di ogni sezione.

15.2 Modalità di partenza in prova speciale

La partenza delle Prove Speciali verrà data per mezzo di semaforo.

Il tipo di semaforo è luminoso, ed il comportamento è descritto nell'Allegato n°VII

Rimangono inalterate le penalità di partenza anticipata.

Prima/ 10 secondi penalità

Seconda/ 1 minuto

Terza/ 3 minuti

In caso di partenza anticipata, il tempo della PS sarà quello effettivo, e cioè la differenza fra le ore solari di arrivo e partenza.

Dopo la terza : sanzione decisa a discrezione dei Commissari Sportivi.

15.3 Transito in anticipo al C.O. di fine tappa

Al controllo orario di fine tappa o di fine rally, gli equipaggi sono autorizzati a transitare in anticipo senza incorrere in penalità. Comunque, l'orario di transito che verrà registrato sulla tabella di marcia sarà quello teorico, non quello effettivo.

15.4 Identificazioni degli ufficiali di gara

- Incaricati alla Sicurezza: casacca VERDE con scritto: SAFETY
- Capo Posto: casacca ROSSA con scritto: CAPO POSTO
- Commissario di Percorso: casacca GIALLA con scritto: ROAD MARSHAL
- personale dell'organizzazione: casacca BLU con scritto: SECURITY

15.5 Super Rally

15.5.1 Ogni equipaggio che non porti a termine una Tappa del Rally sarà ammesso, con la propria autovettura, alla partenza della Tappa successiva.

15.5.2 Questa disposizione sarà applicata per ogni equipaggio che risulti escluso per superamento del limite del tempo massimo o che non possa timbrare ad un Controllo orario; non si applica per un equipaggio escluso per non conformità della vettura, per un'infrazione alle regole di circolazione (C.d.S.) o a seguito di decisione dei Commissari Sportivi.

15.5.3 Ogni vettura che non porti a termine una Tappa, nei casi di cui sopra, potrà essere riparata. Tuttavia la vettura dovrà essere condotta al Parco Chiuso notturno che precede la partenza di una Tappa, al più tardi sei ore prima della partenza della Tappa stessa. Il Concorrente dovrà informare la Direzione Gara della sua intenzione di sottoporre la vettura a verifica tecnica, prima dell'inizio della riunione dei Commissari Sportivi prevista alla fine della Tappa nella quale l'equipaggio si è ritirato.

15.5.4 La vettura dovrà conservare la stessa scocca e lo stesso blocco motore contrassegnati alle verifiche tecniche ante-gara.

15.5.5 Prima di ripartire per una Tappa, la vettura deve essere verificata dai Commissari Tecnici

15.5.6 La partenza della Tappa 2 sarà data seguendo l'ordine determinato dalla Classifica parziale stabilita alla fine della Tappa precedente, i Piloti iscritti al Campionato saranno fatti partire nell'ambito del proprio gruppo.

15.5.7 I Commissari Sportivi potranno riposizionare a loro discrezione i Piloti che desiderano prendere la partenza con la formula "Super Rally" e, su proposta della Direzione Gara, ogni altro pilota.

15.5.8 Punteggi

a) I punteggi previsti dall'Articolo 14.3 delle Prescrizioni generali F.I.A. 2008 saranno attribuiti per la Classifica del Campionato Piloti e Copiloti. Tutti gli equipaggi che prendono la nuova partenza con la formula "Super Rally" non figureranno nelle Classifica Generale Finale del Rally.

b) Un bonus di punti sarà attribuito nella Classifica del Campionato, in funzione delle Classifiche di ogni Tappa, nella misura di 3 punti, di 2 punti e di 1 punto, rispettivamente attribuiti al 1°, al 2° ed al 3° classificato nella Classifica assoluta di ogni Tappa, compresi i partecipanti al "Super Rally".

c) Per avere diritto al bonus dei punti Tappa, la vettura dovrà rimanere nel Parco Chiuso d'arrivo fino alla pubblicazione della Classifica Finale Ufficiale.

Si precisa che l'Art. 11.10.8 è applicabile alle gare del Campionato Italiano Rally solamente per il seguente capoverso "Tutti gli equipaggi che prendono la nuova partenza con la formula "Super Rally" non figureranno nelle Classifica Generale Finale del Rally".

16. PARCO ASSISTENZA

16.1 Ubicazione

Zona impianti sportivi a Cividale del Friuli (UD)

16.2 Orario di ingresso mezzi di assistenza

L'ingresso e l'uscita dei mezzi di assistenza sarà consentito all'interno del parco, da giovedì 28 Agosto 2008, ore 7.00, in orari che saranno comunicati ai concorrenti (Il mancato rispetto, per anticipo o ritardo, dell'orario di ingresso comporterà un'ammenda di € 2.582 a carico dei concorrenti interessati).

Un Responsabile annoterà su apposito tabulato i mezzi aventi diritto all'ingresso e all'uscita.

16.3 Altri punti

L'assistenza è consentita solo nelle zone indicate nel Road book e nella Tabella di Marcia così come la loro durata e la loro tipologia;

a) i Parchi di Assistenza saranno regolati con un Controllo Orario di entrata "IN" ed uno in uscita "OUT" (la distanza di 25 mt. Indicata dall'annesso "Segnaletica dei Controlli" è ridotta a 5 mt.);

b) le vetture non potranno superare, all'interno dei Parchi di Assistenza, la velocità di 30Km/h.; la mancata osservanza di questa norma comporterà sanzioni che saranno decise dai Commissari Sportivi. Potranno comunque essere sanzionati un comportamento od una velocità ritenuti pericolosi.

c) ogni infrazione alle norme sull'assistenza ed ogni azione definita come "assistenza vietata", rilevata dagli ufficiali di gara del rally potrà comportare, da parte dei Commissari sportivi l'applicazione degli artt. 152-153 del C.S.I.

16.3.1 Veicoli di assistenza ammessi nei Parchi di Assistenza.

a) A tutti i Concorrenti verrà consegnata una Targa Assistenza "Service" per l'ingresso di un solo mezzo nel parco assistenza. I Concorrenti persona giuridica potranno usufruire anche di una targa "Auxiliary". Le targhe saranno fornite dall'organizzatore e dovranno essere applicate in modo permanente sul cofano anteriore del veicolo.

b) Altri veicoli dei Team (Motorhome ecc.,) devono essere identificati a mezzo di targhe "Auxiliary" messe in vendita a € 100,00;

c) qualora lo spazio sia sufficiente, i veicoli contraddistinti dalla targa "Auxiliary" avranno accesso ai parchi assistenza, a discrezione degli organizzatori; sarà comunque previsto un parcheggio riservato agli stessi.

16.3.2 Definizione di assistenza vietata

E' vietato:

a) l'utilizzo o la ricezione da parte dell'equipaggio di qualsiasi materiale manufatto (solido o liquido), pezzi di ricambio, attrezzi o materiali diversi da quelli trasportati dalla vettura di gara.

b) La presenza di personale o di qualsiasi mezzo di trasporto, compresi gli elicotteri, appartenenti al Team, nel raggio di 1 Km dalla sua vettura da competizione, salvo che all'interno dei parchi assistenza o a condizione che ciò sia stato esplicitamente permesso a mezzo di una circolare informativa, salvo:

- sulle prove speciali (a partire dal pannello giallo, all'inizio del C.O. fino al pannello STOP, alla fine della Prova Speciale);

- Per le vetture da gara in attesa al C.O. di entrata del riordino o del parco di assistenza o parcheggiate all'interno dei riordini.

- Al momento del trasporto degli equipaggi da o verso il parco chiuso.

- Al solo scopo di trasportare una batteria supplementare verso il parco chiuso.

c) è vietato l'abbandono del percorso di gara, descritto nel Road Book, da parte dell'equipaggio.

d) L'equipaggio, con i soli mezzi di bordo, senza alcun aiuto esterno, di qualsiasi tipo, potrà effettuare assistenza in qualsiasi momento, salvo che ciò sia esplicitamente proibito.

16.3.3 Sostituzione di elementi meccanici

Secondo gli art.12.7-12.8-12.8.1-12.8.1.1-12.8.1.2-12.8.1.3-12.8.1.4-12.8.1.5-12.8.1.6- 12.8.1.7.-

12.8.1.8.- 12.9- 12.9.1- 12.9.2- 12.9.3- 12.9.4- 12.9.5- 12.9.6- 12.9.7- 12.9.8 dell'Annuario FIA Rallyes 2007.

Le infrazioni alle disposizioni degli articoli sopraindicati comporteranno l'esclusione dalla gara con decisione dei Commissari sportivi.

17. VETTURE DI RICOGNIZIONI

Le vetture apripista dei concorrenti (ricognitori) sono vietate.

18. PREMI

18.1 Premiazioni

Sabato 30 Agosto 2008 – dalle ore 17.30
sul palco d'arrivo - Piazza Libertà - Udine

18.2 Premi

saranno premiati con premi d'onore, entrambi i conduttori degli equipaggi classificati entro:

- i primi 10 della classifica generale
- i primi 3 della classifica di gruppo;
- i primi 3 delle classifiche di classe ;
- i primi 3 equipaggi classificati della Mitropa Rally Cup 2008;
- al primo equipaggio straniero non Mitropa
- ai primi tre equipaggi della Classifica Peugeot Competition Top
- ai primi tre equipaggi della classifica "Trofeo Grande Punto API IP Oro Diesel 2008"
- al primo equipaggio femminile
- alla prima Scuderia classificata
- Verrà inoltre abbinato al primo equipaggio classificato il "Trofeo dei Comuni attraversati" che rimarrà in custodia al Comune abbinato al vincitore assoluto.
- all'equipaggio N3 con il miglior tempo della PS "Matajur" - Trofeo "Luca Birarda"

19. VERIFICHE FINALI

Sabato 30 Agosto 2008 – dalle ore 18.00

Centro Assistenza Tecnica A.C.U. - Via Crispi, 17 – 33100 Udine - I - (tel. +39 0432 504641)

20. CLASSIFICHE

20.1 Esposizione delle classifiche finali provvisorie

Sabato 30 Agosto 2008 - ore 20.30

Albo Ufficiale di Gara - Astoria Hotel Italia, Udine

I risultati saranno esposti secondo gli orari stabiliti nel programma della manifestazione.

La classifica finale provvisoria del Rally diventerà finale ufficiale, 30' dopo l'affissione dei risultati e previa approvazione dei Commissari Sportivi.

Alla fine della 1ª tappa, alle ore 20,30, sarà pubblicata una classifica parziale ufficiosa e servirà unicamente a stabilire l'ordine di partenza della 2ª tappa.

In base alla somma di tutte le penalità acquisite durante il Rally, verranno redatte le seguenti classifiche:

- generale
 - di gruppo A + N - di Classe - femminile - scuderie - Mitropa Rally Cup 2008 - Equipaggi stranieri (non Mitropa)
 - La graduatoria seguirà l'ordine crescente delle penalità
- (espresse in ore, minuti primi, minuti secondi e decimi di secondo).

21. RECLAMI

21.1 Tasse di reclamo

21.1.1 Gli eventuali reclami dovranno essere presentati nei modi e nei termini previsti dagli art.131-132 RNS e C.S.I. art.171 e seguenti.

Tutti i reclami dovranno essere presentati per iscritto, al Direttore di Gara, accompagnati dalla tassa di € 500,00 che verrà incamerata se il reclamo verrà giudicato infondato.

21.1.2 Qualora il reclamo esigesse lo smontaggio e il rimontaggio di parti della vettura, il reclamante dovrà versare una cauzione il cui ammontare sarà deciso inappellabilmente dai Commissari Sportivi, sentiti i Commissari Tecnici, sulla base del

"Tariffario", riportato sull'annuario CSAI 2008 NS 9 art 4, limitatamente alle vetture dei Gruppi A/N.

TARIFARIO SPESE DI VERIFICA RIMONTAGGIO PER VETTURE

MOTORE	VERIFICHE	GR. N	GR. A
sino a 1150 cc ³	cilindrata	euro 280,00	euro 330,00
sino a 1150 cc ³	testa completa	euro 355,00	euro 410,00
sino a 1150 cc ³	motore completo	euro 780,00	euro 1.050,00
da 1151 cc ³ a 1600 cc ³	cilindrata	euro 355,00	euro 440,00
da 1151 cc ³ a 1600 cc ³	testa completa	euro 440,00	euro 560,00
da 1151 cc ³ a 1600 cc ³	motore completo	euro 900,00	euro 1.180,00
da 1601 cc ³ a 2000 cc ³	cilindrata	euro 440,00	euro 560,00
da 1601 cc ³ a 2000 cc ³	testa completa	euro 580,00	euro 660,00
da 1601 cc ³ a 2000 cc ³	motore completo	euro 1.150,00	euro 1.480,00
oltre 2000 cc ³	cilindrata	euro 540,00	euro 660,00
oltre 2000 cc ³	testa completa	euro 660,00	euro 760,00
oltre 2000 cc ³	motore completo	euro 1.300,00	euro 2.000,00

Questi costi sono da intendersi per motori 4 cilindri. Nel caso di motori con numero superiore di cilindri la cifra sopra indicata deve essere divisa per 4 e moltiplicata per il numero di cilindri.

TRASM		
sino a 1150 cc ³	euro 200,00	euro 200,00
da 1151 cc ³ a 1600 cc ³	euro 225,00	euro 225,00
da 1601 cc ³ a 2000 cc ³	euro 250,00	euro 250,00
oltre 2000 cc ³	euro 275,00	euro 275,00

Questi costi sono da intendersi per vetture a 2 ruote motrici. Per le vetture a 4 ruote motrici la cifra deve essere moltiplicata per il coefficiente 1,5.

Qualora durante la verifica sia indispensabile il danneggiamento di un particolare oggetto di verifica, il Commissario Tecnico dovrà segnalarlo al fine di poterlo rimborsare, nel limite del listino ufficiale del Costruttore, al Concorrente in caso di conformità (esempio: verifica di un particolare montato a pressione e sigillato dal Costruttore che non potrà essere riassembleato in modo conforme all'annesso J).

- Per testata completa si intende anche l'albero a cammes, in caso di motori OHC o DOHC (Gr. N) e la cilindrata.

21.1.3 Le spese per i lavori ed il trasporto della vettura, saranno a carico del reclamante qualora il reclamo risulti infondato ed a carico del reclamato in caso contrario.

21.1.4 Se il reclamo risulterà infondato e le spese per la verifica, trasporto ecc. fossero superiori al deposito di garanzia, la differenza sarà a carico del reclamante. Allo stesso modo se le spese fossero inferiori, la differenza sarà rimborsata allo stesso.

21.2 Tasse di appello

I Concorrenti hanno il diritto di appello, come previsto dall'art.180 e seguenti del C.S.I. e art.137 -138 del R.N.S. Per ogni appello deve essere versato alla C.S.A.I. (Via Solferino 32-00185 ROMA), entro 48 ore dalla notifica della decisione o del provvedimento impugnato, un deposito cauzionale pari a € 3.000,00.

Per ogni appello internazionale (F.I.A.) dovrà essere versato un deposito cauzionale pari a € 6.000,00.

Nei casi controversi sull'interpretazione del presente regolamento farà fede quello stampato in lingua inglese.

Il Direttore di Gara
(Marco Fiorillo)

**Il Presidente del Comitato Organizzatore e
legale rappresentante**
(Giorgio Croce)

ACI - CSAI
Automobile Club Italia - Commissione Sportiva Automobilistica Italiana
Il Dirigente delle attività sportive
(Marco Ferrari)

Annessi e allegati:

- 1 – Percorso
- 2 – Domanda d'Iscrizione
- 3 – Addetti alle Relazioni con i Concorrenti
- 4 – Numeri di gara e pubblicità
- 5 – Tabelle di marcia
- 6 – Segnaletica del Rally
- 7 – Sicurezza del Rally
- 8 – Semaforo

ANNESSO 3

ADDETTO ALLE RELAZIONI CON I CONCORRENTI

Incarico principale

Informare i Concorrenti e tenere con essi costantemente un dialogo conoscitivo. Per essere facilmente individuabili gli Addetti ai Rapporti con i Concorrenti porteranno un bracciale di colore rosso con la scritta "Addetti alle relazioni con i concorrenti". Gli Addetti ai Rapporti con i Concorrenti possono assistere alle riunioni del Collegio dei Commissari sportivi al fine di tenersi informati sulle decisioni prese.

Presenza durante la gara

Gli Addetti ai Rapporti con i Concorrenti saranno costantemente a disposizione degli equipaggi ed in particolare saranno presenti:

- alle verifiche sportive e tecniche;
- presso la segreteria;
- alla partenza del Rally e alla partenza della 2a tappa.
- ai parchi di riordino
- in prossimità dei parchi di fine tappa;
- in prossimità del parco chiuso all'arrivo finale.

Quanto sopra secondo le possibilità di orari della Gara.

Funzioni

Fornire a tutti i richiedenti delle risposte precise agli interrogativi posti. Fornire le informazioni e tutte le precisazioni supplementari relative alla regolamentazione e allo svolgimento della Gara.

Finalità

Evitare la trasmissione al Collegio dei Commissari Sportivi di tutte quelle richieste che possono trovare una soluzione nell'ambito del Regolamento e del Regolamento Particolare di Gara (es. fornire precisazioni su tempi in contestazione in collaborazione con i Cronometristi) purché non si tratti di argomentazioni oggetto di reclamo. Gli Addetti ai Concorrenti dovranno astenersi dall'esprimere pareri suscettibili di essere interpretati come giudizi o tali da suscitare delle proteste o ingenerare errore.

ANNESSO 4

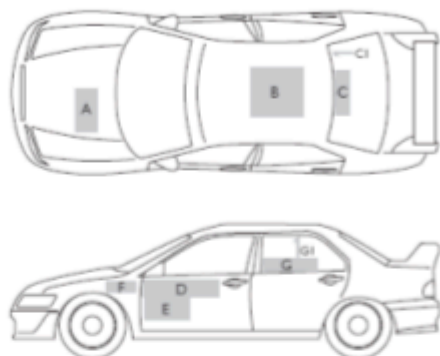

- A Targa ufficiale del Rally
43x21,5 cm
- B Pannello sul tetto con numero di gara
50x52 cm
- 50x14 cm riservato all'Organizzatore
- 50x38 cm numero di gara
- C Pannello posteriore riservato all'Organizzatore
30x10 cm
- CI Numero di gara
15 cm (altezza)
- D Pannello sulle portiere
67x17 cm
- 50x15 cm riservato all'Organizzatore
- 15x15 cm numero di gara
- E Pannello sulle portiere riservato alla pubblicità facoltativa dell'Organizzatore
42x22 cm
Misure della Pubblicità
2x 10x40 cm oppure 2x 20x20 cm
- F Nomi e bandiere nazionali del Pilota e del Copilota
- G Nome e bandiera nazionale del Pilota
- GI Numero di gara
25 cm (altezza)

ANNESSE 5







TC CO	TC CO
0A	0B
21.16 Km.	35.27 Km/h

<p>Arrival time at Arrivo al</p> <p>TC CO 0A - Cividale "IN"</p>	hr. min. <input style="width: 30px; height: 20px;" type="text"/> : <input style="width: 30px; height: 20px;" type="text"/>		<p>Service Park A Entry Entrata Parco Assistenza A</p>			
		↑	<table border="1" style="width: 100%; border-collapse: collapse;"> <tr> <td style="text-align: center;">hr. min.</td> </tr> <tr> <td style="text-align: center;">COMPETITOR USE USO CONCORRENTE</td> </tr> <tr> <td style="text-align: center;"><input style="width: 30px; height: 20px;" type="text"/> : <input style="width: 30px; height: 20px;" type="text"/></td> </tr> </table>	hr. min.	COMPETITOR USE USO CONCORRENTE	<input style="width: 30px; height: 20px;" type="text"/> : <input style="width: 30px; height: 20px;" type="text"/>
hr. min.						
COMPETITOR USE USO CONCORRENTE						
<input style="width: 30px; height: 20px;" type="text"/> : <input style="width: 30px; height: 20px;" type="text"/>						
		↑	<table border="1" style="width: 100%; border-collapse: collapse;"> <tr> <td style="text-align: center;">hr. min.</td> </tr> <tr> <td style="text-align: center;">TARGET TIME TEMPO IMPOSTO</td> </tr> <tr> <td style="text-align: center;">0 36</td> </tr> </table>	hr. min.	TARGET TIME TEMPO IMPOSTO	0 36
hr. min.						
TARGET TIME TEMPO IMPOSTO						
0 36						
<p>Actual start Partenza</p> <p>TC CO 0 - UDINE</p>	hr. min. <input style="width: 30px; height: 20px;" type="text"/> : <input style="width: 30px; height: 20px;" type="text"/>		<p>Start Partenza</p>			
<p>TIME TAKEN ROAD SECTION TEMPO IMPIEGATO SETTORE</p> <p style="font-size: 2em; font-weight: bold;">1</p>	<input style="width: 30px; height: 20px;" type="text"/> : <input style="width: 30px; height: 20px;" type="text"/>					

N°

<p>Provisional start Partenza teorica</p> <p>TC CO 0 - UDINE</p>	hr. min. <input style="width: 30px; height: 20px;" type="text"/> : <input style="width: 30px; height: 20px;" type="text"/>		<p>Start Partenza</p>
--	---	--	----------------------------------

1/1

Arrival time at Arrivo al TC CO	2 - Torlano	hr. min. <input type="text"/> : <input type="text"/>	
NEW TARGET TIME NUOVO TEMPO IMPOSTO 0 26	COMPETITOR USE USO CONCORRENTE	hr. min. <input type="text"/> : <input type="text"/>	
TARGET TIME TEMPO IMPOSTO 0 53			
Actual start Partenza SS CO	1 - Masarolis	hr. min. <input type="text"/> : <input type="text"/>	
TIME TAKEN ROAD SECTION TEMPO IMPIEGATO SETTORE	4	<input type="text"/> : <input type="text"/>	
Special Stage Prova Speciale 1 Km. 20.11 "Masarolis"	N°		
Finish Time Arrivo		hr. min. sec. 1/10 <input type="text"/> : <input type="text"/> : <input type="text"/> : <input type="text"/>	
Actual start Partenza SS PS	1 - Masarolis	<input type="text"/> : <input type="text"/>	
Time Taken Tempo Impiegato		<input type="text"/> : <input type="text"/> : <input type="text"/>	
Previsional Start Time Partenza Teorica		<input type="text"/> : <input type="text"/>	
Arrival time at Arrivo al TC CO	1 - Laurini	<input type="text"/> : <input type="text"/>	
			<input type="text"/> 1/1d

ANNESSE 6

**RALLY SIGNS
SEGNALETICA DEL RALLY**

Diameter of signs: 70 cm - *Diametro dei segnali: circa 70 cm*

Direction Senso di marcia	Control type Tipo di controllo	CONTROL ZONE or PARK or SAFETY POINT ZONA DI CONTROLLO o PARCO o PUNTI DI EMERGENZA				Direction Senso di marcia
		YELLOW GIALLO	RED ROSSO	RED - BLU ROSSO - BLU	BEIGE	
→	PASSAGE CONTROL CONTROLLO A TIMBRO		← 25m →	← 25m →	← 25m →	→
→	TIME CONTROL CONTROLLO ORARIO		← 25m →	← 25m →	← 25m →	→
→	TIME CONTROL and START OF SPECIAL STAGE CONTROLLO ORARIO e PARTENZA PROVA SPECIALE		← 25m →	← 50m / min →	← 25m →	→
→	RADIO COMMUNICATION PUNTO RADIO		← 100m →			→
→	SAFETY POINT PUNTO SICUREZZA		← 100m →			→
→	END OF SPECIAL STAGE FINE PROVA SPECIALE		← 100m →	← 100m / 300m →	← 25m →	→
			<i>Fing finish non-stop Arrivo lanciato senza fermate</i>	<i>STOP - Stamping of time Fermata - registrazione del tempo</i>		
→	REGROUPMENT RIORDINAMENTO		← 25m →	← X km →	← 25m →	→
			<i>Regroupment - PARC FERME Riordino - PARCO CHIUSO</i>			
→	SERVICE PARK PARCO ASSISTENZA		← 25m →		← 5m →	→
			← 5m →	← 25m →		→
	REFUELLING RIFORMIMENTO		← 0-10m →	← 25m →	← 25m →	→
	MARKING PUNZONATURA		<i>Tyre marking Punzonatura pneumatici</i>	<i>Tyre marking checking Controllo punzonatura pneumatici</i>		→

All distances are approximate - *Tutte le distanze sono approssimative*

ANNESSO 7

L'organizzazione del 44° Rally del Friuli e delle Alpi Orientali, pubblicherà un "Piano di sicurezza" dove saranno descritte tutte le misure richieste dalla FIA e dalla CSAI, oltre a quelle dell'Organizzazione, inerenti a:

Direzione di gara

- Componenti
- Coordinatore servizi sanitari

Ufficiali di gara

Apprestamenti di sicurezza

- Ospedali
- Servizio Sanitario
- Collegamenti radio
- Carri attrezzi

Piano di sicurezza particolareggiato nelle Prove Speciali

Sicurezza degli equipaggi e degli ufficiali di gara

Vettura apripista

- Orari
- Finalità

Sicurezza del pubblico

- Manifesti
- Vetture d'informazione
- Comunicazioni attraverso la stampa, radio e televisioni.